



Novo Dacia Sandero



Novo Dacia Sandero...

Concebido a pensar em si.



O que espera do seu veículo? Um design atraente e valorizante, um interior cuidado dotado de várias funcionalidades, um espaço generoso para transportar toda a família, acabamentos cuidados e tudo por um preço acessível... Acaba de resumir o Novo Dacia Sandero. As suas **linhas fluidas e distintas** atraem o olhar. Os seus **cinco verdadeiros lugares** são convidativos. A sua **tecnologia inteligente** é garantia de conforto e de segurança. Como resistir? Gostaria de marcar a diferença com um veículo que reflete o seu estilo? Opte pelo **Dacia Sandero Stepway**. Um design com mais personalidade, uma distância ao solo mais elevada para ver a vida de outra forma... O prazer de condução está garantido e o espírito da economia assegurado. Os novos Sandero e Sandero Stepway refletem o espírito Dacia, **garantia de fiabilidade, de segurança e de robustez**. Difícil será escolher...





Sandero

Um design à altura dos seus desejos.

O design do Novo Sandero é sinónimo de **qualidade e força**. Os faróis de design perfilado e a grelha dianteira marcante acentuam a sua expressividade. A proporção exata entre a carroçaria e a superfície vidrada, a linha esculpida em forma de onda invertida, os arcos das rodas mais marcados e os flancos salientes reforçam a noção de robustez e valorizam o **espaço interior**. Um **design distinto** que só pode valorizá-lo.





Interior cuidado, sorria... É seu.

Particularmente **atraente**, o design interior do Novo Sandero convida-o a instalar-se a bordo. Para o prazer dos olhos e da condução, o Novo Sandero estreia um **novo painel de bordo** de estilo contemporâneo, com os contornos dos mostradores em cromado* e novos comandos ergonómicos. A moldura dos arejadores, o logótipo no volante e o esquema desenhado no punho da alavanca da caixa de velocidades são em cromado* e de qualidade particularmente cuidada. As pegas das portas*, o pormenor no volante* e o enquadramento do painel central* estão em perfeita harmonia com o conjunto do painel de bordo.

Para seu conforto, o Novo Sandero oferece **vários espaços de arrumação**: compartimentos no painel de bordo, porta-luvas, porta-bebidas, espaços de arrumação em todas as portas e bolsas nos encostos dos bancos*. Locais ideais para guardar livros, bebidas e jogos, que irão tornar a sua viagem inesquecível.

Sente que a viagem vai ser agradável... É natural, está a bordo do Novo Sandero.

* Consoante as versões.





5 verdadeiros lugares...

Espaço não lhe vai faltar!

O Novo Sandero satisfaz os seus desejos. Atrás, os **três verdadeiros lugares**, muito confortáveis, oferecem uma excelente modularidade graças ao encosto de **banco traseiro rebatível nas configurações 1/3-2/3**, de série em todas as versões. Para o dia a dia ou para as férias, a bagageira **de 320 litros** permite-lhe transportar todos os objetos de que precisa.

O Novo Sandero é assim... Vive a sua vida!



A tecnologia do Novo Sandero oferece-lhe uma estrada tranquila.



Inteligente e útil, a tecnologia do Novo Sandero dá-lhe o essencial, libertando-o do que é supérfluo. O sistema multimédia **MEDIA NAV*** propõe-lhe um conjunto de funcionalidades que se tornarão indispensáveis para si. O ecrã tátil de 7", ou seja 18 cm, torna a sua vida mais fácil, a **navegação integrada** orienta-o passo a passo, o **Bluetooth®** permite-lhe efetuar chamadas no modo mãos livres e ouvir a sua música portátil, a ligação **USB** permite-lhe ligar o seu smartphone. Precisa de estacionar num espaço reduzido? O **sistema de ajuda ao estacionamento traseiro*** ajudá-lo-á em todas as situações. Há limite de velocidade na estrada onde circula? Não se preocupe! O **regulador e o limitador de velocidade*** tratam de tudo. Com a tecnologia útil do Novo Sandero, a estrada é mais segura... e mais confortável.

* Consoante as versões.





Novo Dacia Sandero Stepway

O estilo faz parte de si.
Dele também.

Porquê escolhê-lo? Porque tem **estilo e personalidade**.

Barras de tejadilho e skis em cromado, embaladeiras, pintura metalizada, jantes específicas de 16" e faróis de nevoeiro... Tudo contribui para um estilo verdadeiramente aventureiro. Um espaço interior com **cinco verdadeiros lugares** e estofos específicos, **uma distância ao solo 4 cm mais elevada** para ver a vida de uma outra perspetiva... A sua presença não passará despercebida ao volante do Novo Sandero Stepway.







Mais estilo, mais carácter... Muito mais parecido consigo.

Porque um prazer nunca vem só, o Dacia Sandero Stepway associa ao estilo e personalidade do design exterior um concentrado de tecnologia útil: MEDIA NAV - sistema multimédia com navegação tátil e bluetooth, regulador e limitador de velocidade, ar condicionado, vidros eléctricos dianteiros e traseiros...



Versão Stepway Prestige.



Combinar segurança, fiabilidade e economia, a Dacia trata de tudo por si.



Com o Novo Sandero, está tudo sob controlo graças ao sistema de programa eletrónico de estabilidade (ESP) e ao sistema de antiblocagem de rodas com auxílio à travagem de urgência (AFU). Os **airbags frontais e laterais** fazem parte do equipamento de série em todos os níveis de equipamento. Os lugares laterais traseiros beneficiam do sistema de segurança **ISOFIX**. No que à segurança diz respeito, até o ursinho de peluche pode viajar descansado... A Dacia também é sinónimo de poupança... e não apenas ao nível do preço. Particularmente silenciosos, o **motor diesel dCi 90** revela-se eficiente e económico. O **novo motor a gasolina TCe 90** alia desempenho e economia. O Dacia Sandero é um veículo em que pode confiar. Prova disso é a **garantia do construtor válida por 3 anos ou 100 000 km***.

Para uma maior tranquilidade, a Dacia propõe-lhe a extensão desta garantia e apresenta-lhe as ofertas de manutenção disponíveis. Descontraia-se e viaje com toda a confiança.

* O que primeiro ocorrer.





Versão Pack



PRINCIPAIS EQUIPAMENTOS DE SÉRIE:

- ABS + AFU (auxílio à travagem de urgência)
- Airbag frontal do condutor
- Airbag frontal do passageiro desativável
- Airbags laterais dianteiros cabeça e tórax
- Banco traseiro rebatível nas configurações 1/3 – 2/3
- Direção assistida
- Luzes de dia
- Harmonia interior em carbono escuro / cinzento lua clara
- Kit de enchimento de pneus
- Máscaras de faróis pretas
- Puxadores interiores e exteriores das portas em preto
- Retrovisores pretos com regulação manual pelo interior
- 3 apoios de cabeça traseiros
- Para-choques dianteiro e traseiro na cor da carroçaria
- Contornos dos arejadores, dos mostradores e no volante em cromado
- Trancamento centralizado das portas e da bagageira, com telecomando
- Iluminação na bagageira
- Tomada de 12 V
- Jantes em aço de 15" com embelezadores Aracaju
- Elevadores elétricos de vidros dianteiros
- Estofos em tecido Ambiance
- Sistema de controlo eletrónico de estabilidade (ESP) com função antipatinagem (ASR)

Opções:

- Pack Cool & Sound : Ar condicionado manual + Dacia Plug & Radio (rádio CD MP3, entradas Jack e USB, comunicações Bluetooth® e comandos no volante)
- Faróis de nevoeiro
- Jantes em liga leve de 15" Empreinte
- Pintura metalizada
- Kit fumador
- Pneu sobressalente



Versão Confort



PRINCIPAIS EQUIPAMENTOS CONFORT = PACK +

- Frisos de grelha em cromado acetinado
- Dacia Plug & Radio (rádio com leitor de CD e MP3, entradas Jack e USB, comunicações por Bluetooth® com comandos no volante)
- Ar condicionado manual
- Harmonia interior em carbono escuro
- Jantes em aço de 15" com embelezadores Groomy
- Computador de bordo (exceto na motorização GPL)
- Pack Modularidade (banco do condutor, volante e cintos de segurança dianteiros reguláveis em altura)
- Puxadores exteriores das portas na cor da carroçaria
- Pegas interiores das portas dianteiras
- Faróis de nevoeiro
- Retrovisores exteriores elétricos na cor da carroçaria, com sistema de desembaçamento
- Estofos em tecido Confor

Opções:

- Jantes em liga leve de 15" Empreinte
- Elevadores elétricos de vidros traseiros
- MEDIA NAV (ecrã tátil de 7" com navegação, rádio, entradas Jack e USB, streaming de áudio, comunicações por Bluetooth® com comandos no volante)
- Pintura metalizada
- Regulador e limitador de velocidade
- Pneu sobressalente
- Volante e punho da alavanca de velocidades em couro crute*

* Couro de origem bovina.





Versão Stepway



PRINCIPAIS EQUIPAMENTOS DE SÉRIE:

- Barras de tejadilho longitudinais de duas cores preto/cromado acetinado
- Skis dianteiro e traseiro com look cromado acetinado
- Extensões de embaladeiras
- Distância ao solo sobre-elevada
- Jantes de 16" específicas

- Frisos de grelha em cromado acetinado
- Puxadores exteriores das portas em preto
- Retrovisores exteriores na cor da carroçaria
- Estofos específicos Stepway com gravação nos bancos dianteiros
- Stripping STEPWAY nas portas dianteiras
- Faróis de nevoeiro
- Ar condicionado manual
- Elevadores elétricos de vidros dianteiros e traseiros
- Limitador e regulador de velocidade
- MEDIA NAV (ecrã tátil de 7" com navegação, rádio, entradas Jack e USB, streaming de áudio, comunicações por Bluetooth® com comandos no volante)
- Computador de bordo
- Pack Modularidade (banco do condutor, volante e cintos de segurança dianteiros reguláveis em altura)
- Pegas interiores das portas dianteiras
- Retrovisores exteriores elétricos na cor da carroçaria, com sistema de desembaçamento
- Volante e punho da alavanca da caixa de velocidades em couro*

Opções:

- Pneu sobressalente
- Estofos em couro **/TEP

*Couro de origem bovina.

**Os bancos são revestidos de couro de origem bovina nas faces dianteiras do assento, do encosto, dos apoios de cabeça e dos reforços laterais.



ACESSÓRIOS



1. BAGAGEIRA DE TEJADILHO SOBRE BARRAS TRANSVERSAIS

Esta elegante bagageira Dacia instala-se em poucos minutos sobre as barras de tejadilho e representa mais um espaço de carga no seu veículo.

2. BARRAS TEJADILHO TRANSVERSAIS

Adaptadas ao design do Novo Sandero, estas barras de tejadilho em aço permitem transportar a sua bagageira de tejadilho, o seu porta-esquis ou ainda o seu porta-bicicletas.

3. GANCHO DE REBOQUE TIPO PESCOÇO DE CISNE

Muito resistente, este gancho de reboque tipo pescoço de cisne cumpre as normas de segurança mais exigentes e aumenta as possibilidades de transporte do seu veículo.

4. LEITOR DE DVD

Com os seus dois ecrãs independentes de 7", ou seja 18 cm, este sistema de vídeo fácil de instalar permite manter divertidos grandes e pequenos com 1 ou 2 filmes em simultâneo.

5. EMBELEZADORES DOS FARÓIS DE NEVOEIRO

Reforce o estilo do seu Novo Sandero com os embelezadores dos faróis de nevoeiro

6. PALAS DE RODAS DIANTEIRAS E TRASEIRAS

Concebidas para preservar a linha do veículo, as palas dianteiras e traseiras protegem eficazmente a carroçaria das projeções de lama e gravilha.

7. TAPETE DE BAGAGEIRA

Sólido e impermeável, este tapete protege a bagageira quando se transportam objetos que possam sujar. Fácil de retirar, adapta-se perfeitamente à forma do porta-bagagens do seu veículo.

8. AJUDA AO ESTACIONAMENTO TRASEIRO

Este sistema facilita as manobras para estacionar o seu veículo rapidamente e com total segurança.

9. TAPETES EM TÊXTIL PREMIUM

Os tapetes de habitáculo em têxtil, feitos por medida e 100 % compatíveis com as predisposições de origem integram-se harmoniosamente no interior do seu veículo, garantindo um elevado nível de qualidade e de segurança.



10



11



12



13



14



15



16



18



17

10. TAPETES DE BORRACHA

Os tapetes de borracha adaptam-se perfeitamente às especificidades do piso do seu Novo Sandero. Fáceis de limpar e muito resistentes, oferecem uma proteção máxima contra a neve e a lama, por exemplo.

11. FRISOS LATERAIS DE PROTEÇÃO

Proteja o seu Novo Sandero dos pequenos choques do dia a dia com estes estéticos frisos laterais.

12. CAPAS DE PROTEÇÃO

Concebidas por medida e muito resistentes, estas capas revestem os seus bancos, numa combinação perfeita com o interior do seu veículo, e protegem-nos do desgaste diário.

13. REDE FUNDO BAGAGEIRA

Permite manter imóveis os objetos na sua bagageira evitando que se desloquem durante o transporte. A rede é instalada nas fixações de origem do veículo.

14. REDE ENVELOPE

Permite criar um espaço independente na bagageira e assegura a retenção dos pequenos objetos, graças a três compartimentos.

15. CHUVENTOS DIANTEIROS

Com os vidros abertos, os chuventos dianteiros permitem um arejamento natural do habitáculo e protegem-no da chuva.

16. SUPORTE PARA SMARTPHONE

Fácil de fixar e de ajustar, este suporte é compatível com todos os modelos de telemóveis e pode ser instalado tanto sobre o painel de instrumentos como no para-brisas.

17. EMBELEZADOR DE GRELHA DE PARA-CHOQUES

Este embelezador de grelha de para-choques cromado confere um toque desportivo e requintado ao seu Novo Sandero.

18. PORTA-BICICLETAS SOBRE BARRAS TEJADILHO

Para os seus momentos ao ar livre, opte pelo porta-bicicletas montado sobre as barras de tejadilho.

DIMENSÕES SANDERO

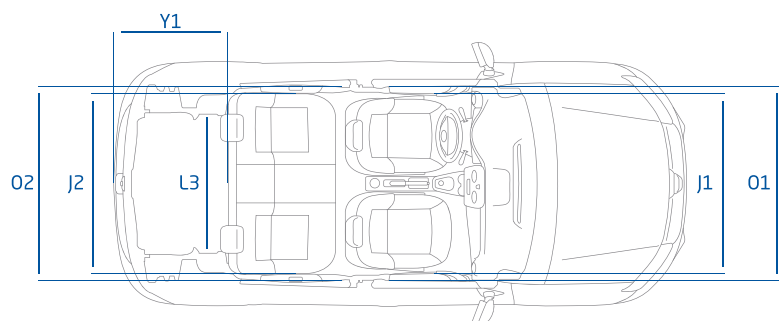
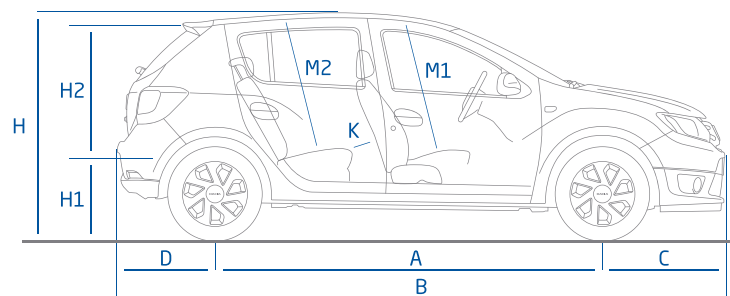
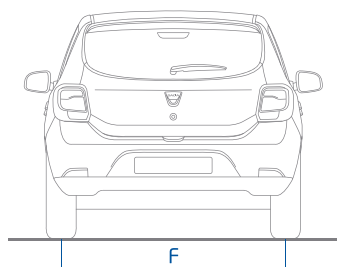
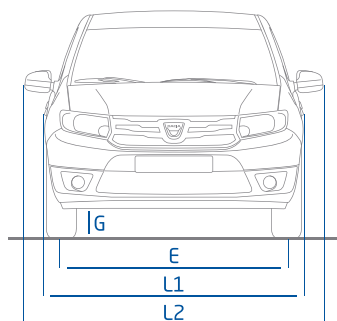

VOLUME da BAGAGEIRA (dm³) (norma ISO 3832)

Configuração 5 lugares	320
Configuração 2 lugares (com banco traseiro rebatido)	1200

DIMENSÕES (mm)

A	Distância entre eixos	2589
B	Comprimento	4058
C	Distância do eixo dianteiro à frente do veículo	813
D	Distância do eixo traseiro à traseira do veículo	656
E	Largura da via dianteira	1493
F	Largura da via traseira	1476
G	Distância ao solo	min 163
H	Altura em vazio	1518
H1	Altura do piso da bagageira ao solo	622
H2	Altura disponível na bagageira	761
J1	Largura ao nível dos ombros nos bancos dianteiros	1387
J2	Largura ao nível dos ombros nos bancos traseiros	1393
K	Distância dos joelhos às costas dos bancos na 2ª fila	144
L1/L2	Largura total sem / com retrovisores	1733/1994
L3	Largura interior entre cavas das rodas	1005
M1	Altura disponível nos lugares dianteiros com inclinação a 14°	900
M2	Altura disponível nos lugares traseiros com inclinação a 14°	880
O1	Largura ao nível dos cotovelos nos bancos dianteiros	1417
O2	Largura ao nível dos cotovelos nos bancos traseiros	1436
Y1	Comprimento da bagageira	856

CORES OPACAS

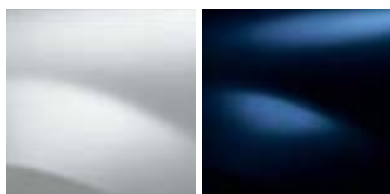

BRANCO GLACIAR (369)

AZUL NAVY (D42)

CORES METALIZADAS

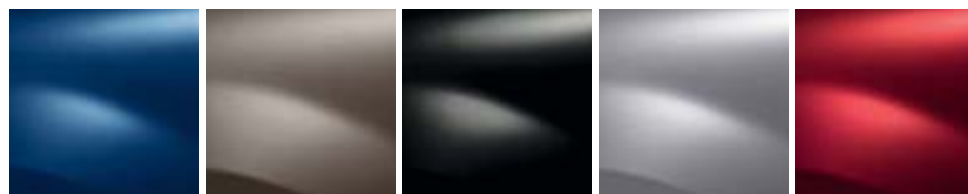

AZUL PERSAN (RPK)

BEJE CINZA (HNK)

PRETO NACARADO (676)

CINZENTO PLATINA (D69)

VERMELHO FOGO (B76)

JANTES



JANTES AÇO 15" COM EMBELEZADORES ARACAJU

JANTES AÇO 15" COM EMBELEZADORES GROOMY

JANTES LIGA LEVE 15" EMPREINTE

DIMENSÕES SANDERO STEPWAY

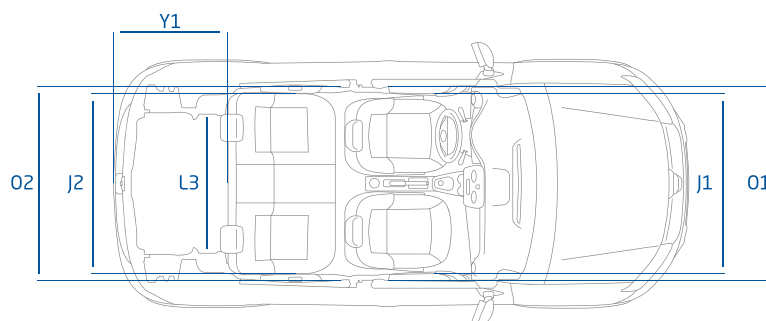
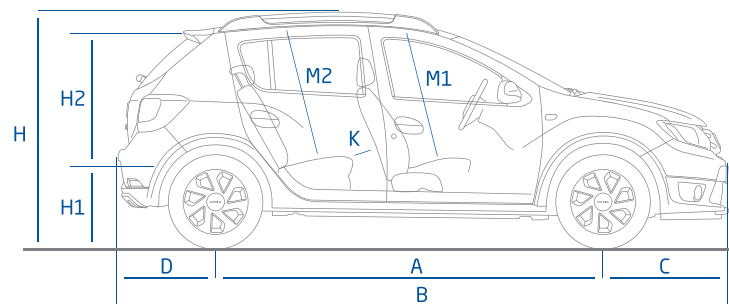
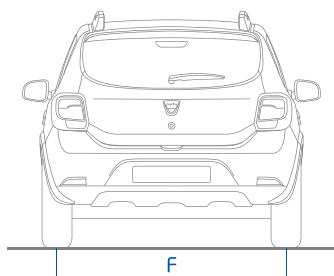
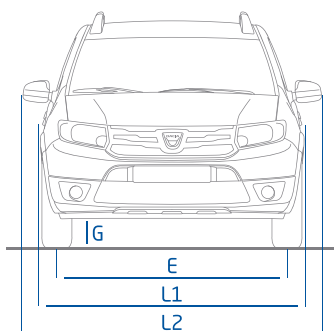

VOLUME da BAGAGEIRA (dm³) (norma ISO 3832)

Configuração 5 lugares	320
Configuração 2 lugares (com banco traseiro rebatido)	1200

DIMENSÕES (mm)

A	Distância entre eixos	2590
B	Comprimento	4081
C	Distância do eixo dianteiro à frente do veículo	835
D	Distância do eixo traseiro à traseira do veículo	656
E	Largura da via dianteira	1490
F	Largura da via traseira	1481
G	Distância ao solo	min 207
H	Altura em vazio sem / com barras de tejadilho	1559/1618
H1	Altura do piso da bagageira ao solo	798
H2	Altura disponível na bagageira	622
J1	Largura ao nível dos ombros nos bancos dianteiros	1387
J2	Largura ao nível dos ombros nos bancos traseiros	1393
K	Distância dos joelhos às costas dos bancos na 2ª fila	144
L1 / L2	Largura total sem / com retrovisores	1733/1994
L3	Largura interior entre cavas das rodas	1005
M1	Altura disponível nos lugares dianteiros com inclinação a 14°	900
M2	Altura disponível nos lugares traseiros com inclinação a 14°	880
O1	Largura ao nível dos cotovelos nos bancos dianteiros	1417
O2	Largura ao nível dos cotovelos nos bancos traseiros	1436
Y1	Comprimento da bagageira	856

CORES METALIZADAS SANDERO STEPWAY

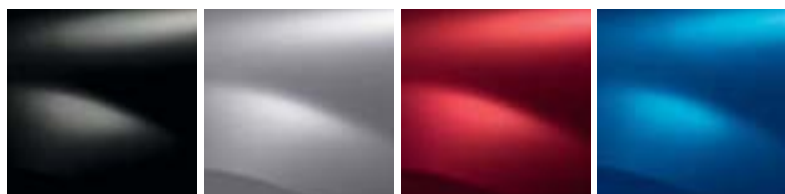

PRETO NACARADO (D69)

CINZENTO PLATINA (D69)

VERMELHO FOGO (B76)

AZUL AZURITE (RPL)

JANTES SANDERO STEPWAY



JANTES 16" ESPECÍFICAS COM EMBELEZADORES OASIS





EQUIPAMENTOS E OPÇÕES

	Pack	Confort	Stepway
APRESENTAÇÃO EXTERIOR			
Pára-choques dianteiro e traseiro	Cor da carroçaria	Cor da carroçaria	Cor da carroçaria
Puxadores exteriores das portas	Carbono	Cor da carroçaria	Carbono
Retrovisores exteriores	Carbono	Cor da carroçaria	Cor da carroçaria
Jantes aço 15" com embelezadores Aracaju	●	-	-
Jantes aço 15" com embelezadores Groomy	-	●	-
Jantes liga leve 15" Empreinte	○	○	-
Jantes 16" específicas	-	-	●
Pack Look Stepway : skis dianteiro e traseiro cromado acetinado, barras de tejadilho longitudinais carbono/cromado acetinado, stripping Stepway nas portas dianteiras, proteções laterais negras, máscaras negras nos faróis traseiros, altura ao solo sobre-elevada	-	-	●
Máscaras negras nos faróis dianteiros	●	●	●
Pintura metalizada	○	○	●
BANCOS E APRESENTAÇÃO INTERIOR			
Painel de bordo	Carbono escuro / Cinzento claro	Carbono escuro	Carbono escuro
Contorno da consola central	Carbono escuro	Cinzento metal brilhante	Cinzento metal brilhante
Moldura dos arejadores	Cromado	Cromado	Cromado
Contornos dos mostradores	Cromado	Cromado	Cromado
Contorno do logo Dacia no volante	Cromado	Cromado	Cromado
Inserção no volante	-	Cinzento metal brilhante	Cinzento metal brilhante
Volante e punho da caixa de velocidades em couro*	-	○	●
Puxadores das portas interiores	Carbono	Carbono	Carbono
Punhos interiores das portas cinzento metal brilhante	-	●	●
Painel das portas interior	Carbono escuro	Carbono escuro	Carbono escuro
Banco traseiro com função de rebatimento 1/3 - 2/3	●	●	●
3 apoios de cabeça traseiros	●	●	●
Estofos Ambiance	●	-	-
Estofos Lauréate	-	●	-
Estofos específicos Stepway	-	-	●
Estofos em couro**	-	-	○
SEGURANÇA ACTIVA E PASSIVA			
ABS + Assistência à Travagem de Urgência (AFU)	●	●	●
Sistema de controlo de trajetória (ESP) com função antipatinagem (ASR)	●	●	●
Airbag frontal condutor	●	●	●
Airbag frontal passageiro desconectável	●	●	●
Airbags laterais dianteiros cabeça e tórax	●	●	●
Cintos de segurança dianteiros reguláveis em altura	-	●	●
Sistema de fixação ISOFIX para cadeirinhas de criança nos lugares laterais traseiros	●	●	●
Kit enchimento de pneus ⁽¹⁾	●	●	●
Pneus sobressalente	○	○	○

	Pack	Confort	Stepway
PROTEÇÃO VEÍCULO			
Sistema anti-arranque codificado	●	●	●
CONDUÇÃO E APARELHOS DE CONTROLO			
Conta-rotações	●	●	●
Direção assistida	●	●	●
Computador de bordo 7 funções ***	-	●	●
Testemunho de portas não fechadas	●	●	●
Alerta visual e sonoro de não colocação do cinto de segurança do condutor	●	●	●
Regulador e limitador de velocidade	○	○	●
Sistema de ajuda ao estacionamento traseiro	-	○	-
VISIBILIDADE			
Faróis de nevoeiro	○	●	●
Óculo traseiro com desembaciamento / escova limpa-vidros traseiro	●	●	●
Retrovisores exteriores com regulação manual	●	-	-
Retrovisores exteriores com regulação elétrica e desembaciamento	-	●	●
CONFORTO			
Fecho centralizado das portas com comando à distância	●	●	●
Vidros elétricos dianteiros	●	●	●
Vidros elétricos traseiros	-	○	●
Iluminação interior central dianteira	●	●	●
Tomada 1.2V / Kit fumador (cinzeiro e isqueiro)	●/○	●/○	●/○
Volante regulável em altura	-	●	●
Banco do condutor com regulação em altura	-	●	●
Sistema de aquecimento e ventilação com 4 velocidades	●	-	-
Ar condicionado manual (Parte integrante do Pack Cool & Sound)	○	●	●
Porta-luvas fechado	●	●	●
Zona de arrumação aberta no topo da consola central	●	●	●
Iluminação da bagageira	●	●	●
Pegas laterais de descanso no lugar passageiro dianteiro	●	●	●
Pegas laterais de descanso no lugares laterais traseiros com suporte para casaco	-	●	●
COMUNICAÇÃO			
2 altifalantes dianteiros / 2 altifalantes dianteiros + 2 altifalantes traseiros	●/-	-/●	-/●
Dacia Plug & Radio : rádio CD MP3, conexão Jack e USB, Bluetooth® com comandos no volante (Parte integrante do Pack Cool & Sound)	○	●	-
MEDIA NAV : sistema multimédia com ecrã tátil 7" com navegação, rádio, conexão Jack/USB, Audiostreaming, Bluetooth® e comandos no volante ⁽²⁾	-	○	●

(1) A opção "Pneu sobressalente" substitui o equipamento "Kit enchimento de pneus". (2) A opção "MEDIA NAV" substitui o equipamento "Dacia Plug & Radio". *Revestimento em couro (de origem bovina). **Revestimento em couro (de origem bovina) disponível na zona central do assento e do encosto. *** Não disponível na motorização Bi-Fuel (GPL).

MOTORIZAÇÕES

	 1.2 16V 75 Bi-Fuel (GPL)	 SANDERO TCe 90	 dCi 90 FAP	TCe 90	 dCi 90 FAP
Combustível	Gasolina/GPL	Gasolina	Diesel	Gasolina	Diesel
Tipo de caixa de velocidades	CVM 5	CVM 5	CVM 5	CVM 5	CVM 5
Norma de despoluição	Euro5 b+	Euro5 b+	Euro5 b+	Euro5 b+	Euro5 b+
Tipo de motor	D4F 734	H4Bt 400	K9K 612	H4Bt 400	K9K 612
Cilindrada (cm³)	1149	898	1461	898	1461
Diâmetro x Curso (mm)	69 x 76,8	72,2 x 73,1	76 x 80,5	72,2 x 73,1	76 x 80,5
Número de cilindros	4	3	4	3	4
Número de válvulas	16	12	8	12	8
Potência máxima kW CEE (cv) ao regime máximo (rpm)	53 (72) às 5500	66 (90) às 5250	66 (90) às 3750	66 (90) às 5000	66 (90) às 3750
Binário máximo Nm CEE (m.kg) ao regime máximo (rpm)	107 (103 modo GPL) às 4250	135 às 2500	220 às 1750	135 às 2500	220 às 1750
Tipo de injeção	Indireta Multiponto	Indireta Multiponto	Injeção direta Common Rail	Indireta Multiponto	Injeção direta Common Rail
Alimentação	Ar	Turbocompressor	Turbocompressor	Turbocompressor	Turbocompressor
Catalisador/Filtro de partículas	Série/-	Série/-	Série/Série	Série/-	Série/Série
CAIXA DE VELOCIDADES					
Tipo	JH3	JH3	JR5	JH3	JR5
Número de relação para a frente	5	5	5	5	5
Velocidade máxima às 1000 rpm em 1ª/2ª/3ª	6,17/11,28/18,13	6,78/12,91/20,48	9,63/18,34/29,10	6,88/13,11/20,8	8,69/16,56/26,27
Velocidade máxima às 1000 rpm em 4ª/5ª	24,53/31,77	27,96/38,29	39,73/54,41	28,40/38,89	35,88/49,13
DIREÇÃO					
Direção		Assistida (Hidráulica)		Assistida (Hidráulica)	
Diâmetro de viragem entre passeios	10,68	10,68	10,68	10,5	10,5
Número máximo de voltas do volante	3,2	3,2	3,2	3,2	3,2
SUSPENSÃO					
Trem dianteiro/traseiro	Pseudo McPherson com braço triangular/ Eixo em H com perfil deformável e efeito estabilizador - molas helicoidais			Pseudo McPherson com braço triangular/ Eixo em H com perfil deformável e efeito estabilizador - molas helicoidais	
RODAS E PNEUS					
Jantes de referência	6J15	6J15	6J15	6J16	6J16
Pneus de referência	185/65 R15	185/65 R15	185/65 R15	205/55 R16	205/55 R16
TRAVAGEM					
Tipo de circuito de travagem	X	X	X	X	X
ABS/Assistência à Travagem de Urgência (AFU)	Série	Série	Série	Série	Série
Repartidor eletrónico de travagem	Série	Série	Série	Série	Série
Programa Eletrónico de Estabilidade (ESP)	Série	Série	Série	Série	Série
Frente : discos ventilados (DV) diâmetro (mm)/espessura (mm)	(DV) 258/22	(DV) 258/22	(DV) 258/22	(DV)	(DV)
Traseira : tambor (T)/diâmetro (polegadas)	(T)/8	(T)/8	(T)/8	(T)/8	(T)/8
PERFORMANCES					
Aerodinâmica SCx (m²)	0,88	0,88	0,88	0,91	0,91
Velocidade máxima (km/h)	156 (154)	175	173	168	167
0-100 km/h (s)	14"50 (15"10)	11"10	12"10	11"1	11"8
0-400m/0-1000m (s)	-/36"20 (36"70)	17"50/32"80	18"50/33"90	-/33"10	-/33"80
CONSUMOS E EMISSÕES (DIRETIVA EUROPEIA 80/1268)					
CO ₂ (g/km)	132 (120 a GPL) (2)	116	99	124 (2)	105
Ciclo urbano (l/100km)	7,6 (9,8 a GPL)	6,7	4,3	6,6	4,6
Ciclo extra-urbano (l/100km)	4,8 (6,2 a GPL)	4,3	3,5	4,7	3,7
Ciclo misto (l/100km)	5,8 (7,5 a GPL)	5,0	3,8	5,4	4,0
Depósito de combustível (l)	50 (32 a GPL)	50	50	50	50
MASSAS (KG)					
Peso vazio em ordem de marcha (sem opções) (M.V.O.D.M.)	980	962	1033	1023	1083
Peso vazio em ordem de marcha na dianteira / traseira	570/410	588/374	662/371	630/393	691/392
Peso máximo autorizado (M.M.A.C.)	1540	1500	1590	1550	1600
Peso total rolante (M.T.R.)	2300	2300	2350	2340	2390
Carga útil (C.U.) ⁽¹⁾	-	558	557	-	-
Peso máximo rebocável travado (no limite do M.T.R.)	1100	780	760	1100	1100
Peso máximo rebocável não travado	525	515	550	545	575

(1) A C.U. indicada refere-se ao nível mínimo de equipamento. (2) Dados provisórios em curso de homologação.

Dacia

Um veículo atraente, fiável e acessível. Será possível?

SIM, NA DACIA... Fomos os primeiros a pensar que um veículo acessível podia ser bonito, seguro e de qualidade. E algo nos diz que estávamos certos. A fiabilidade, a robustez e a acessibilidade dos nossos modelos são agora reconhecidas pela imprensa com muitos prémios internacionais. A Dacia continua a crescer, propondo hoje novos veículos sempre fiáveis e económicos, que surpreendem pelo seu design moderno e diferenciador.

Estes modelos foram também dotados de uma tecnologia inteligente e útil. Como sempre, os veículos Dacia oferecem muito espaço para receber generosamente os passageiros e as suas bagagens. O sucesso da Dacia consiste numa constatação simples: pode gostar-se de um automóvel e precisar dele, sem que, para isso, seja necessário sacrificar todo o orçamento. Com os novos Dacia, esta constatação assume toda a sua plenitude.

MARCA DO GRUPO RENAULT, a Dacia apoia-se em soluções técnicas que já provaram a sua eficácia e a sua fiabilidade para oferecer uma garantia de 3 anos ou 100 000 km* e custos de utilização vantajosos. Responsáveis e amigos do ambiente, os veículos da gama Dacia esforçam-se por reduzir a sua pegada ambiental. Produzidos em fábricas certificadas, a sua taxa de reciclagem é de 85 %. O motor a gasolina TCe 90 e os motores diesel

dCi emitem 116g/km de CO₂ e 99g/km de CO₂, respetivamente **. É por isso que estes modelos ostentam a assinatura Dacia eco², marca do nosso compromisso ecológico. Porque esta é outra das nossas convicções: limitar os vestígios que deixamos no ambiente não deve ser uma questão de preço. Decididamente e mais do que nunca, comprar inteligente e responsável, é comprar Dacia!



Tudo fizemos para que o conteúdo da presente publicação fosse exato à data da sua impressão. Este documento foi realizado a partir de veículos de pré-série ou de protótipos. No âmbito da estratégia de melhoria contínua dos produtos, a DACIA reserva-se o direito de, a qualquer momento, introduzir modificações nas especificações, nos veículos e nos acessórios descritos e representados. Estas modificações serão transmitidas à nossa rede de concessionários DACIA, nos melhores prazos possíveis. Consoante os países de comercialização, as versões podem ser diferentes e alguns equipamentos podem não estar disponíveis (de série, em opção ou em acessórios). Para conhecer as últimas novidades, visite um concessionário DACIA. Devido a limitações técnicas na impressão, as cores reproduzidas neste documento poderão ser ligeiramente diferentes das cores reais da pintura das viaturas ou dos materiais dos revestimentos interiores. Todos os direitos reservados. A reprodução sob qualquer forma ou por qualquer meio, quer seja do todo ou de parte da presente publicação, está interdita sem autorização prévia por escrito da DACIA.

* O que primeiro ocorrer. ** Consumos e emissões homologados de acordo com a regulamentação aplicável.

www.dacia.pt

3 ANOS
GARANTIA
OU 100,000 KM