

GAMA RENAULT VEÍCULOS COMERCIAIS



*CONDUZA A MUDANÇA

DRIVE THE CHANGE*



HÁ 113 ANOS QUE A RENAULT PARTILHA A VISÃO DE QUE, PARA FAZER REALMENTE PARTE DA SUA ÉPOCA, O AUTOMÓVEL DEVE SER SEMPRE UM FACTOR DE PROGRESSO, UM COMPROMISSO RESPONSÁVEL E FONTE DE ENTUSIASMO E DE MOBILIDADE SUSTENTÁVEL PARA TODOS.

Na **Renault**, continuamos convictos de que o automóvel deve estar adaptado ao estilo de vida e às expectativas de cada utilizador. Foi por isso que inventámos os “**automóveis ao ritmo da vida**”. Hoje, esta abordagem traduz-se na pesquisa de uma mobilidade sustentável e amiga do ambiente, na segurança e na qualidade acessíveis a todos. Firmes nos nossos objectivos, criámos a **Renault Tech**, entidade especializada na concepção, produção e comercialização de veículos destinados às pessoas com mobilidade reduzida. Queremos dar um novo sentido ao automóvel. Queremos que ocupe um novo lugar, mais adaptado aos desafios das sociedades, e que continue a ser factor de progresso para o Homem. É com este espírito que desenvolvemos hoje uma gama de veículos eléctricos para todos.

DRIVE THE CHANGE*

*CONDUZA A MUDANÇA



RENAULT MASTER





UM DESIGN EXPRESSIVO.

Visivelmente robusta e dinâmica, a face dianteira do Novo Master reflecte bem a sua eficácia. O design expressivo dos grandes faróis e a nova grelha dianteira realçam a força do seu carácter, ao mesmo tempo que o pára-choques de grandes dimensões protege perfeitamente a carroçaria criando um impacto visual de extrema modernidade.



UM VERDADEIRO ESPAÇO DE TRABALHO EM CABINA.

Espçosa, acolhedora e confortável, a cabina do Novo Master transmite profissionalismo: óptima visibilidade, comandos ergonómicos, banco e volante reguláveis para que possam ser ajustados à melhor posição de condução, ar condicionado*, insonorização melhorada... O Novo Master torna as suas viagens repousantes e agradáveis. Para que nunca desperdice o seu tempo na estrada, o sistema de navegação Carminat TomTom®* orienta-o com a máxima simplicidade (1). Por fim, a Renault inova ao equipar o Novo Master com uma prateleira porta-documentos* no painel de bordo e uma mesa rotativa, onde poderá colocar as suas pastas ou o seu computador.

*Disponível em opção



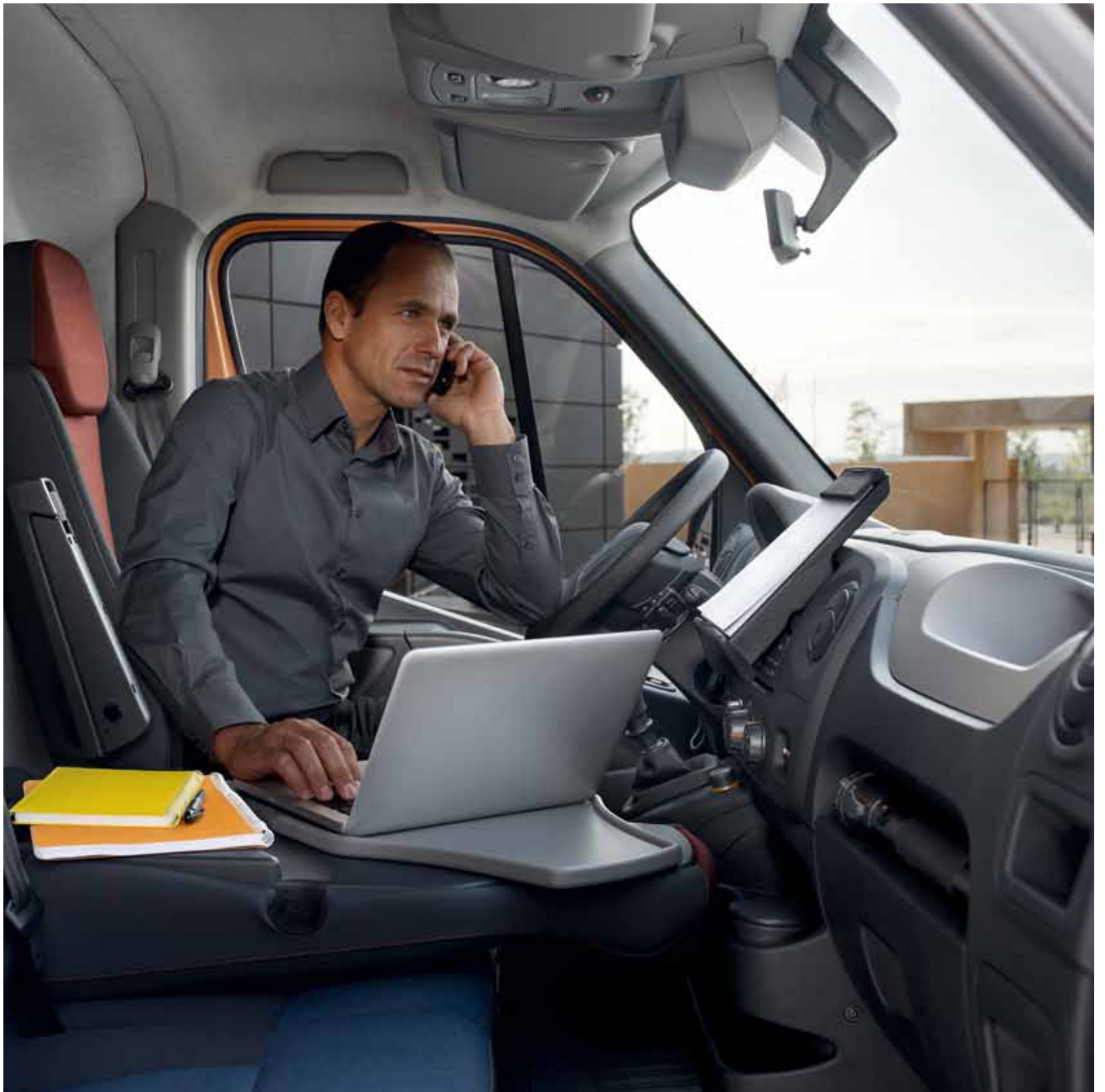

MAIS ESPAÇOS DE ARRUMAÇÃO PARA UMA MELHOR ORGANIZAÇÃO.

O Novo Master é uma referência de funcionalidade, graças aos seus numerosos espaços de arrumação, amplos e muito úteis.

1. Mesa rotativa* - 2. Espaço de arrumação debaixo do banco do passageiro dianteiro* - 3. Prateleira de tejadilho - 4/6 Espaços de arrumação inferior/superior na porta do condutor* - 5. Porta-luvas refrigerado* - 7. Porta-objectos - 8. Espaço de arrumação debaixo do banco traseiro* - 9. Porta-documentos retráctil* - 10. Suporte de telemóvel - 11. Caixa no painel de bordo* - 12. Porta-bebidas

* De série ou opção consoante a versão

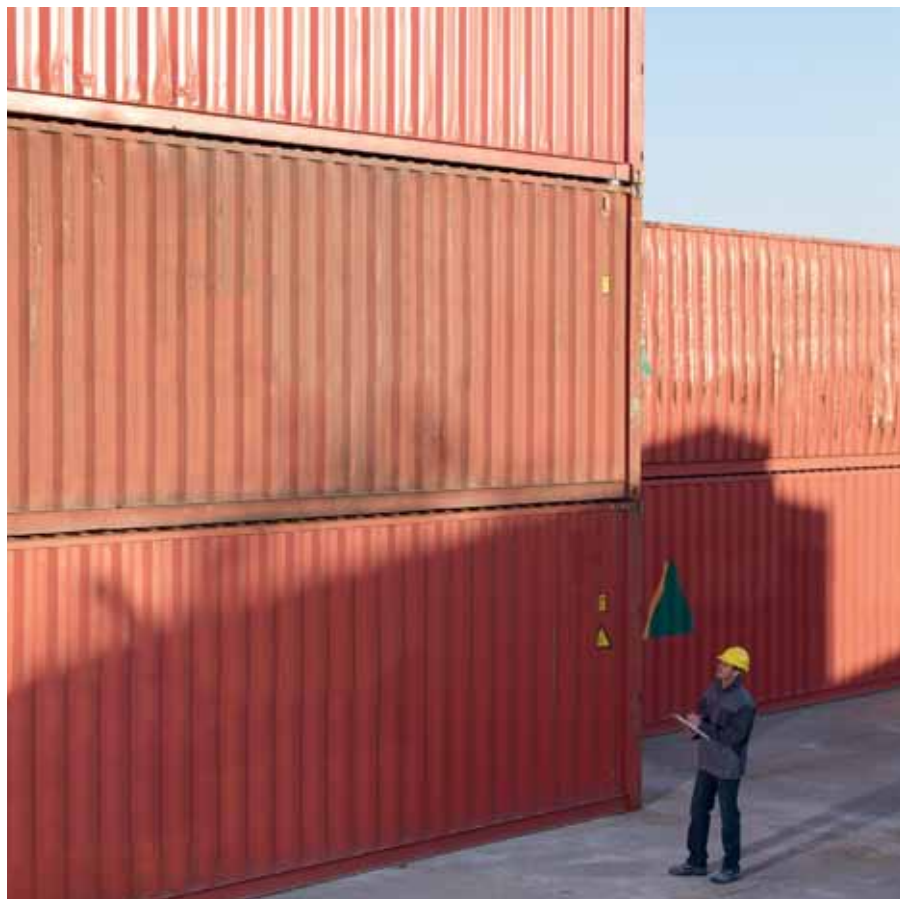





FURGÃO TRACÇÃO



FURGÃO PROPULSÃO



CHASSIS-CABINA SIMPLES



CHASSIS-CABINA DUPLA

FURGÃO TRACÇÃO



CARGA ÚTIL (Kg)

	Volume útil (m³)	Carga útil máxi (kg)			
		2,8t		3,3t	3,5t
		100 cv	125 cv		
L1H1	8	1030	994	1489	1684
L1H2	9	966		1461	1656
Carga máxima no eixo FR (kg)		1550		1650	1850
Carga máxima no eixo TR (kg)		1650		1900	2100
Peso máximo rebocável travado		2500			
Peso máximo rebocável não travado		750			
Diâmetro de rotação entre passeios (m)		12,5 - 16,2 m			

	Volume útil (m³)	Carga útil máxi (kg)	
		3,3t	3,5t
		L2H2	10,8
L2H3	12,3	1390	1548
Carga máxima no eixo FR		1650	1850
Carga máxima no eixo TR		1900	2100
Peso máximo rebocável travado		2500	
Peso máximo rebocável não travado		750	
Diâmetro de rotação entre passeios (m)		14,1 - 16,2 m	

	Volume útil (m³)	Carga útil máxi (kg)
		3,5t
L3H2	13	1530
L3H3	14,8	1508
Carga máxima no eixo FR		1850
Carga máxima no eixo TR		2100
Peso máximo rebocável travado		2500
Peso máximo rebocável não travado		750
Diâmetro de rotação entre passeios (m)		16,2 m

Os valores aqui apresentados podem variar consoante a motorização ou opções escolhidas.

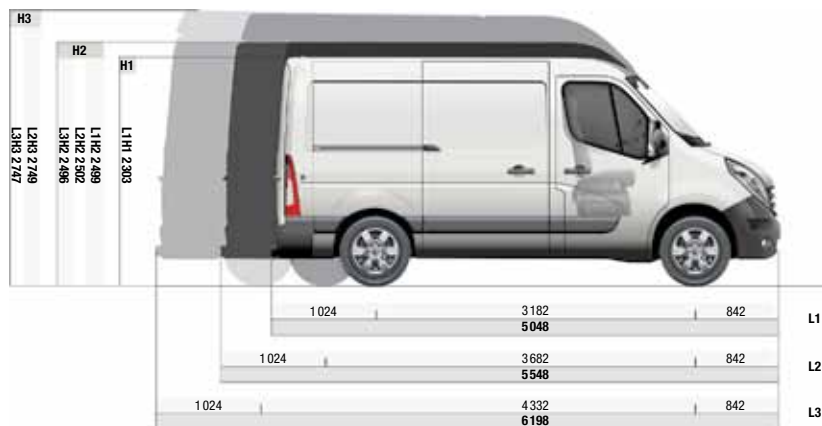

DIMENSÕES INTERIORES (mm)

	L1H1	L1H2	L2H2	L2H3	L3H2	L3H3
Zona de carga						
Comprimento útil	2583	2583	3083	3083	3733	3733
Comprimento útil a 1,1 m	2530	2530	3030	3030	3680	3680
Largura útil	1765	1765	1765	1765	1765	1765
Largura entre as cavas das rodas	1380	1380	1380	1380	1380	1380
Altura útil	1700	1894	1894	2144	1894	2144
Porta(s) Lateral(ais) deslizantes						
Largura da(s) porta(s) Lateral(ais) deslizantes	1050	1050	1270	1270	1270	1270
Altura da(s) porta(s) Lateral(ais) deslizantes	1581	1780	1780	1780	1780	1780

	L1H1	L1H2	L2H2	L2H3	L3H2	L3H3
Porta traseira						
Largura (A 169 mm do piso)	1580	1580	1580	1580	1580	1580
Altura da entrada	1627	1820	1820	1820	1820	1820
Carga Limite (min/máx)	546 / 564	544 / 563	545 / 562	543 / 556	543 / 557	542 / 555
Altura ao chão (min)	182	182	174	173	172	169

FURGÃO PROPULSÃO



CARGA ÚTIL (Kg)

	Volume útil (m³)	Carga útil maxi (kg)		
		3,5t RS	3,5t RD	4,5t RD
L3H2	12,4	1 390	1 254	2 254
L3H3	14,2	1 362	1 232	2 232
Carga máxima no eixo FR (kg)		1 850	1 850	1 850
Carga máxima no eixo TR (kg)		2 300	2 800	3 200
Peso máximo rebocável travado		2 500	3 000	
Peso máximo rebocável não travado		750		
Diâmetro de rodagem entre passeios (m)		14,1 m		

Os valores aqui apresentados podem variar consoante a motorização ou opções escolhidas.

	Volume útil (m³)	Carga útil maxi (kg)	
		3,5t RD	4,5t RD
L4H2	14,9	1 176	2 176
L4H3	17	1 151	2 151
Carga máxima no eixo FR (kg)		1 850	1 850
Carga máxima no eixo TR (kg)		2 800	3 200
Peso máximo rebocável travado		3 000	
Peso máximo rebocável não travado		750	
Diâmetro de rodagem entre passeios (m)		16,2	

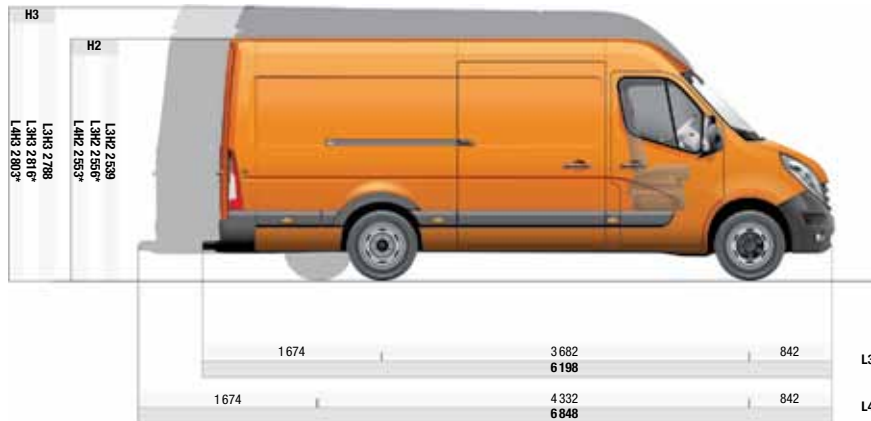

DIMENSÕES INTERIORES (mm)

	L3H2 RS	L3H2 RD	L3H3 RS	L3H3 RD	L4H2 RD	L4H3 RD
Zona de carga						
Comprimento útil	3 733	3 733	3 733	3 733	4 383	4 383
Comprimento útil a 1,1 m	3 680	3 680	3 680	3 680	4 330	4 330
Largura útil	1 765	1 765	1 765	1 765	1 765	1 765
Largura entre as cavas das rodas	1 380	1 080	1 380	1 080	1 080	1 080
Altura útil	1 798	1 798	2 048	2 048	1 798	2 048
Porta(s) Lateral(ais) deslizantes						
Largura da(s) porta(s) Lateral(ais) deslizantes	1 270	1 270	1 270	1 270	1 270	1 270
Altura da(s) porta(s) Lateral(ais) deslizantes	1 684	1 684	1 684	1 684	1 684	1 684

	L3H2 RS	L3H2 RD	L3H3 RS	L3H3 RD	L4H2 RD	L4H3 RD
Porta traseira						
Largura inferior	1 580	1 580	1 580	1 580	1 580	1 580
Altura	1 724	1 724	1 724	1 724	1 724	1 724
Carga Limite (min/máx)	674 / 696	706 / 724	672 / 694	704 / 723	701 / 717	700 / 715
Altura ao chão (min)	197	181	197	181	167	167

RS : Rodado Simples RD : Rodado Duplo

CABINA PROLONGADA



Novo Master Cabina Prolongada permite transportar até 7 pessoas, preservando uma importante zona de carga.

CARGA ÚTIL (Kg)

	Volume útil (m³)	Carga útil máxima (Kg)	
		3,3t	3,5t
L1H1 Tracção*			
L1H2 Tracção	5,3	1 259	-
L2H2 Tracção	6,9	1 206	1 398
L3H2 Tracção	9,0	-	1 323
L3H2 Propulsão RS	8,3	-	1 176
L3H2 Propulsão RD	8,3	-	1 047

* Comercialização posterior

DIMENSÕES INTERIORES (mm)

	Tracção			Propulsão		
	L1H1	L1H2	L2H2	L3H2	L3H2 RS / L3H2 RD	
Zona de carga						
Comprimento útil a 0,4m	1 716	1 716	2 175	2 825	2 825	2 825
Comprimento útil a 1m	1 531	1 531	1 990	2 640	2 640	2 640
Largura útil	1 765	1 765	1 765	1 765	1 765	1 765
Largura entre as caves de roda	1 380	1 380	1 380	1 380	1 380	1 080
Altura útil	1 700	1 894	1 894	1 894	1 798	1 798
Porta lateral deslizante						
Largura da(s) porta(s) lateral(ais) deslizante(s)	1 050	1 050	1 270	1 270	1 270	1 270
Altura da(s) porta(s) lateral(ais) deslizante(s)	1 581	1 780	1 780	1 780	1 684	1 684
Porta traseira						
Largura na parte inferior	1 580	1 580	1 580	1 580	1 580	1 580
Altura	1 627	1 820	1 820	1 820	1 724	1 724
Limite de carga (min / max)	546 / 564	544 / 563	545 / 562	543 / 557	674 / 696	706 / 724
Distância ao solo	182	182	174	172	197	181

RS : Rodado Simples RD : Rodado Duplo

TRACÇÃO

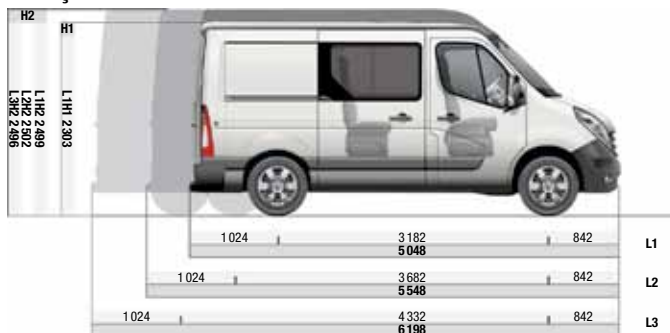

PROPULSÃO

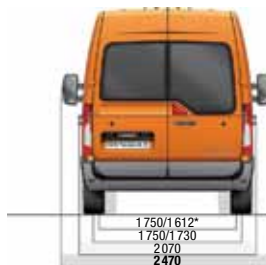
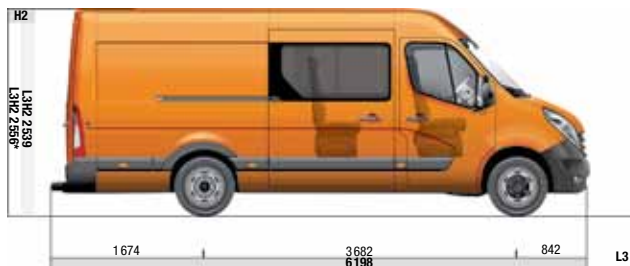

GRANDE VOLUME



O Master Grande Volume propõe volumes de carga até 22m³.

CARGA ÚTIL (Kg)

	Volume útil (m ³)	Carga útil máxima (kg)
L3 Tracção 20 m ³	19,6	1 212
L3 Propulsão RS 20 m ³	19,6	1 059
L4 Propulsão RD 20 m ³	20,3	893
L4 Propulsão RD 22 m ³	22	868

RS : Rodado Simples RD : Rodado Duplo

DIMENSÕES INTERIORES

Módulo grande volume	Grande volume Tracção / Propulsão		
	20 m ² L3 (19,6 m ³)	20 m ² L4 (20,3 m ³)	22 m ²
Comprimento útil	4 100	4 300	4 580
Largura útil	2 150	2 150	2 150
Altura útil	2 200	2 200	2 200
Porta Traseira			
Largura	2 105	2 105	2 105
Altura	2 165	2 165	2 165

TRACÇÃO



PROPULSÃO



CAIXA BASCULANTE TRASEIRA E LATERAL



Nos chassis-Cabina Simples, ou nas Cabina Dupla, esta versão está equipada de uma caixa basculante de abertura automática, inclinável a 45°, para descarregar rapidamente os materiais.

CARGA ÚTIL (Kg)

	CABINA SIMPLES		CABINA DUPLA
	Carga útil máxima (kg)		
	3,5t	4,5t	3,5t
L2 Tracção com caixa basculante 3,3m	1 122	-	-
L2 Propulsão RS com caixa basculante 3,3m	972	-	-
L2 Propulsão RD com caixa basculante 3,3m	860	1 860	-
L3 Propulsão RD com caixa basculante 3,2m + Caixa arrumação	782	1 802*	-
L3 Tracção com caixa basculante 3,3m	-	-	893
L3 Propulsão RS com caixa basculante 3,3m	-	-	815
L3 Propulsão RD com caixa basculante 3,2m	-	-	811**

* Interdito para tribascula em aço. ** Interdito tribascula. Carga útil para a versão basculante traseira em alumínio. Retirar -40kg para opção aço e -60kg para a opção tribascula.

DIMENSÕES CAIXA BASCULANTE

	CABINA SIMPLES				CABINA DUPLA		
	3,2 m			3,2m + caixa arrumação	3,2 m		
	L2		L3		L3		
	Tracção	Propulsão			Tracção	Propulsão	
	-	RS	RD	RD	-	RS	RD
Comprimento	3 280	3 280	3 280	3 180	3 280	3 280	3 180
Largura	2 100	2 100	2 100	2 100	2 100	2 100	2 100
Altura	400	400	400	400	400	400	400
Capacidade europeletes	6	6	6	5	6	6	5

TRACÇÃO



PROPULSÃO

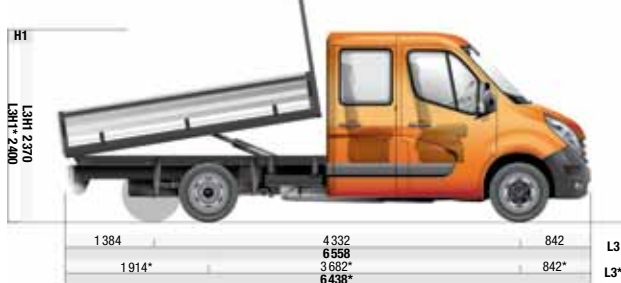

CAIXA ABERTA



CARGA ÚTIL (Kg)

	CABINA SIMPLES		CABINA DUPLA	
	Carga útil máxima (kg)			
	3,5t	4,5t	3,5t	4,5t
L2 Tracção	1462	-	1308	-
L2 Propulsão RS	1313	-	1159	-
L2 Propulsão RD*			-	-
L3 Tracção	1390	-	1234	-
L3 Propulsão RS	1236	-	1080	-
L3 Propulsão RD	1137	2132	991	1836**
L4 Propulsão RD	1051	2046	889	1884

**MMAC = 4,35t

DIMENSÕES CAIXA ABERTA

	CABINA SIMPLES							CABINA DUPLA					
	L2		L3			L4		L2		L3			L4
	Tracção	Propulsão	Tracção	Propulsão		Tracção	Propulsão	Tracção	Propulsão	Tracção	Propulsão		Propulsão
RS	RD*	RS		RD	RD						RS	RD	
Comprimento	3230	3230	3900	3900	3780	4430	2480	2480	3230	3230	3130	3780	
Largura	2100	2100	2100	2100	2100	2100	2100	2100	2100	2100	2100	2100	
Altura	400	400	400	400	400	400	400	400	400	400	400	400	
Capacidade europeletes	5	5	7	7	7	8	5	5	5	7	7	7	

Espessura da caixa 3 mm RS : Rodado Simples RD : Rodado Duplo
* Comercialização posterior

TRACÇÃO

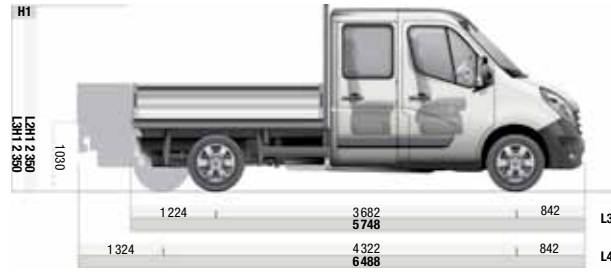
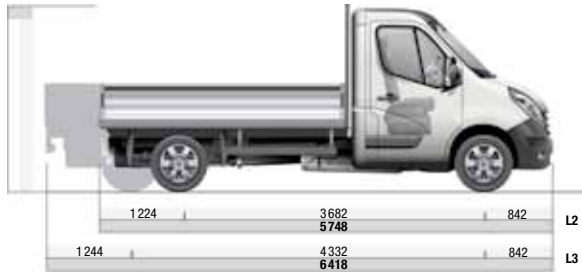

PROPULSÃO

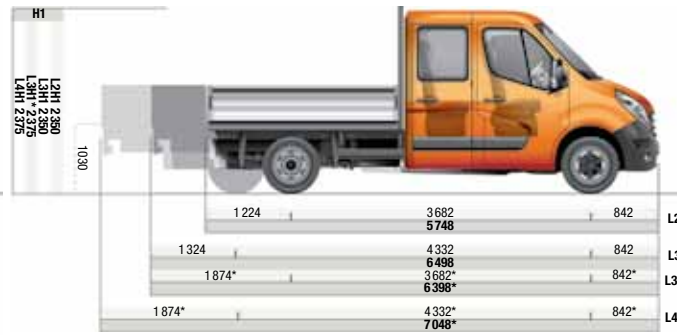

PLANCHER CABINA



A transformação numa base plancher cabina apresenta a vantagem de oferecer um limiar de carga muito baixo.

CARGA ÚTIL (Kg)

	L1H1* Tracção	L2H1* Tracção	L2H2* Tracção	L3H1 Tracção	L3H2 Tracção
	3,5t				
Carga útil máxima (kg)	1 938	1 922	1 908	1 901	1 887
Carga máxima no eixo Fr (kg)	1 850	1 850	1 850	1 850	1 850
Carga máxima no eixo Tr (kg)	2 100	2 100	2 100	2 100	2 100
Peso máximo rebocável	2500 / 750	2500 / 750	2500 / 750	2500 / 750	2500 / 750
Diâmetro de rodagem entre paredes	12,0 m	13,6 m	13,6 m	15,7 m	15,7 m
Rayon de braquage entre trottoirs	12,5 m	14,1 m	14,1 m	16,2 m	16,2 m

* Comercialização posterior

DIMENSÕES

	L1H1	L2H1	L2H2	L3H1	L3H2
Comprimento máximo carroçável	5 030	5 751	5 790	7 021	7 071
Comprimentos útil carroçável (min/max)	2 569 / 2 569	3 069 / 3 291	3 069 / 3 330	3 719 / 4 561	3 719 / 4 610
Largura útil carroçável máxima (com retrovisor normal / grande braço)	2 170 / 2 350	2 170 / 2 350	2 170 / 2 350	2 170 / 2 350	2 170 / 2 350
Largura com retrovisor grande braço	2 654	2 654	2 654	2 654	2 654
Altura ao chão (min/max)	580 / 585	581 / 585	581 / 584	579 / 583	579 / 583
Distância ao solo mínima	166	166	166	166	166

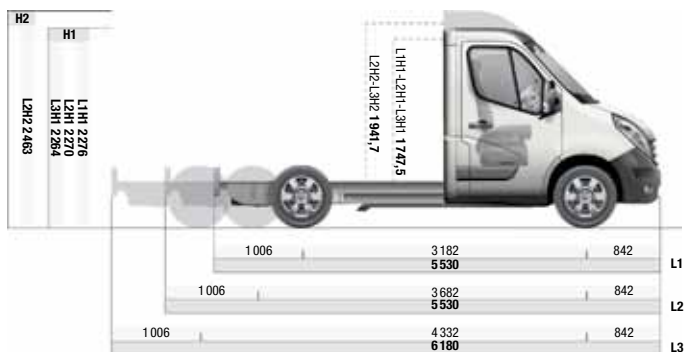

CHASSIS-CABINA (SIMPLES E DUPLA)

TRACÇÃO

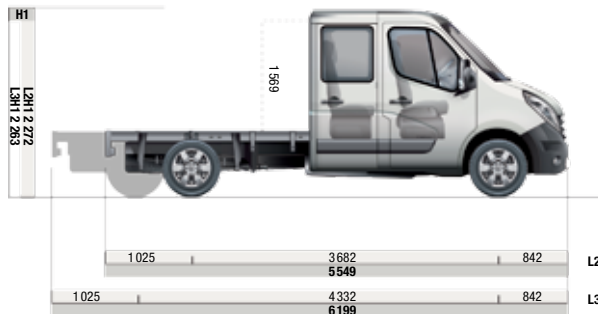
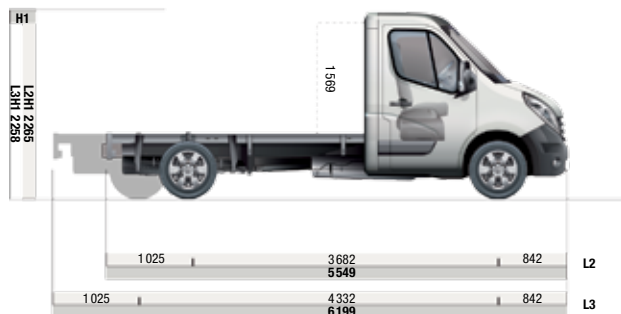

PROPULSÃO

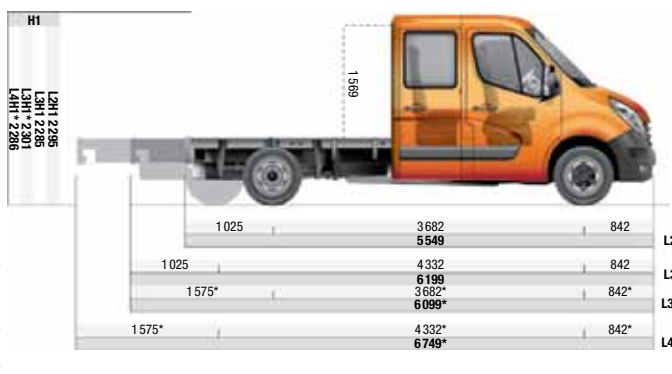
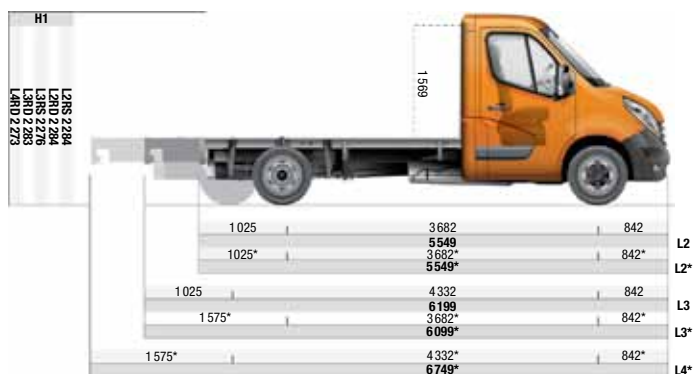

CARGA ÚTIL CHASSIS-CABINA SIMPLES (kg)

	TRACÇÃO		PROPULSÃO							
	L2	L3	L2 RS	L2 RD	L2 RD	L3 RS	L3 RD	L3 RD	L4 RD	L4 RD
Peso Bruto	3,5 t		3,5 t		4,5 t	3,5 t		4,5 t	3,5 t	4,5 t
Carga útil máxima (kg)	1814	1794	1665	1533	2533	1640	1525	2525	1495	2495
Carga máxima no eixo FR (kg)	1850									
Carga máxima no eixo TR (kg)	2100		2300	2800	3200	2300	2800	3200	2800	3200
Peso máximo rebocável	2500/750		2500/750		3000/750		2500/750		3000/750	
Diâmetro de rodagem entre paredes (m)	13,6	15,7				13,6				15,7
Diâmetro de rodagem entre passeios (m)	14,1	16,2				14,1				16,2

Os valores aqui apresentados podem variar consoante a motorização ou opções escolhidas.

DIMENSÕES CHASSIS-CABINA SIMPLES (mm)

	TRACÇÃO		PROPULSÃO					
	L2	L3	L2 RS	L2 RD	L3 RS	L3 RD	L4 RD	
Comprimento máximo carroçável	5924	7298	6754	6452	8206	6452	7928	
Comprimento útil carroçável (min/max)	3184/3466	3834/4840	3184/4295	3184/3993	3834/5748	3734/3993	4284/5470	
Altura limite longarina (min/max)	735/740	736/741	771/774					786/789
Largura com retrovisores braço longo	2654							
Largura útil máxima carroçável (retrovisores série / retrovisores braço longo)	2170/2350							
Distância mínima ao solo (m)	166							

RS: Rodado Simples

RD: Rodado Duplo

CARGA ÚTIL CHASSIS-CABINA DUPLA (Kg)

	TRACÇÃO		PROPULSÃO					
	L2	L3	L2	L3		L4		
Peso Bruto	3,5 t		3,5 RS	3,5 RS	3,5 RD	4,5 RD	3,5 RD	4,5 RD
Carga útil máxima (kg)	1613	1586	1464	1432	1346	2346	1277	2277
Carga máxima no eixo FR (kg)	1850							
Carga máxima no eixo TR (kg)	2100		2300		2800	3200	2800	3200
Peso máximo rebocável	2500/750		2500/750		3000/750			
Diâmetro de rodagem entre paredes (m)	13,6	15,7	13,6	15,7	13,6		15,7	
Diâmetro de rodagem entre passeios (m)	14,1	16,2	14,1	16,2	14,1		16,2	

DIMENSÕES CHASSIS-CABINA DUPLA (mm)

	TRACÇÃO		PROPULSÃO			
	L2	L3	L2 RS	L3 RS	L3 RD	L4 RD
Comprimento máximo carroçável	5643	7252	6441	8206	6193	7645
Comprimento útil carroçável (min/max)	2434/2434	3084/4044	2434/3232	3084/4998	2985/2985	3535/4436
Altura limite longarina (min/max)	727/732	731/736	760/764	765/768	775/780	778/781
Largura com retrovisores braço longo	2654					
Largura útil máxima carroçável (retrovisores série / retrovisores braço longo)	2170/2350					
Distância mínima ao solo (m)	169		197		167	

SEGURANÇA

1. LIMPA-VIDROS E SENSOR DE CHUVA E LUMINOSIDADE*

Graças a um sensor de luminosidade e de chuva, o seu veículo adapta-se e reage automaticamente às condições de circulação.



2. ESP ADAPTATIVO E ASR*

Associado a um sistema de detecção de carga, o ESP corrige a trajectória do veículo em caso de emergência, adaptando a intensidade da travagem em função da carga transportada.

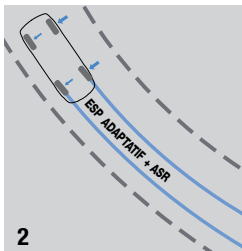

4. AIRBAGS CONDUTOR E PASSAGEIROS*

5. FARÓIS DIRECCIONAIS FIXOS*

Permitem aumentar o campo visual iluminado ao curvar.

6. FARÓIS DE NEVOEIRO*

Melhoram a visibilidade, em caso de nevoeiro ou chuva.

7. COMPUTADOR DE BORDO*

Indica os parâmetros de viagem úteis para gerir da melhor forma o seu itinerário, os consumos e as manutenções.

8. REGULADOR E LIMITADOR DE VELOCIDADE*

Assegura uma velocidade constante ou limitada, consoante as suas necessidades.

* De série ou opção consoante a versão

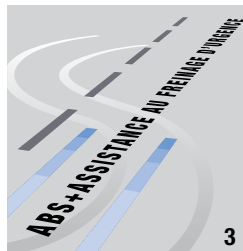

3. ABS

Sistema de antiblocagem de rodas, com repartidor electrónico de travagem EBV associado ao auxílio à travagem de urgência AFU para manter o controlo da trajectória, em caso de travagem acentuada.

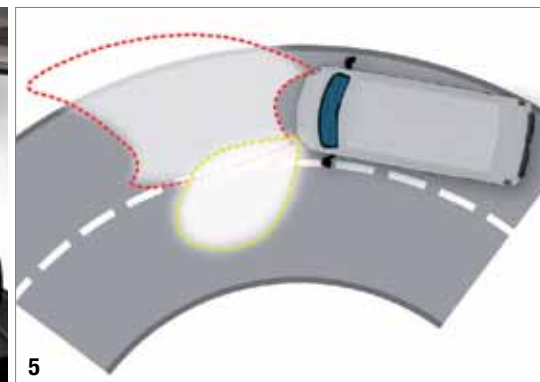

CONFORTO E TECNOLOGIA



1. CARMINAT TOMTOM®*

Novo Master propõe o Carminat TomTom®, a primeira oferta de navegação integrada verdadeiramente acessível. Cálculo do melhor itinerário, informações de trânsito em tempo real, sinalização da presença de radares fixos... todas as informações são apresentadas de forma convívil no ecrã a cores de grandes dimensões. Graças ao seu telecomando, pode aceder às várias funções de modo intuitivo e com toda a segurança. Este equipamento permite-lhe ganhar tempo e reduzir os consumos.

2. CHAVE COM ACESSO MÃOS LIVRES*

Basta que tenha consigo o cartão de acesso mãos livres. As portas destrancam-se com um simples toque no puxador da porta, sem necessidade de utilizar a chave.

3. CHAVE DE 3 BOTÕES*

Permite trancar/destrancar as portas à distância, quer esteja à frente ou atrás do veículo.

4. AR CONDICIONADO MANUAL*



5. AR CONDICIONADO AUTOMÁTICO*

Regulação da temperatura desejada e indicações electrónicas, desembaciamento rápido e sensor de intensidade dos raios solares.



6. RÁDIO CD MP3 BLUETOOTH®* **

Permite a leitura de ficheiros mp3 e a ligação ao kit mãos-livres, para que esteja sempre contactável.



7. LIGAÇÃO PLUG&MUSIC*

Ligue o seu dispositivo de áudio portátil às entradas USB ou iPod e comande o sistema através dos comandos no volante.

* De série ou opção consoante a versão.

** Para telefonar com toda a segurança, recomendamos que o faça com o veículo parado.



ADAPTAÇÕES COMPLEMENTARES

1. PORTA TRASEIRA COM ABERTURA A 270°, VIDRADA E COM SISTEMA DE DESEMBACIAMENTO*

A abertura a 270° facilita o encosto a uma plataforma logística. Uma vez aberta, a porta mantém-se nessa posição graças à acção de um íman.



1

2. RETROVISOR DE BRAÇO LONGO*

Obrigatório em veículos transformados que ultrapassem uma determinada largura (por exemplo: autocaravana ou grande volume).



2

3. DIVISÓRIA COMPLETA COM VIDRO

A divisória com vidro oferece ao condutor uma melhor visibilidade da zona de carga e da traseira do veículo se as portas traseiras também forem vidradas.



3

4. BLOQUEIO DE DIFERENCIAL*

Melhora a circulação em pisos escorregadios ou pouco consistentes, como é o caso de estaleiros, por exemplo.



4



5



6



7



8

5. DEGRAU TRASEIRO

Facilita o acesso à zona de carga (de série nos furgões Propulsão, em opção nos furgões Tracção).

6. GANCHO DE REBOQUE STANDARD*

Permite rebocar entre 2,5 a 3 toneladas (em acessórios, está disponível um suporte e gancho misto de 4 orifícios).

7. ANÉIS DE RETENÇÃO DA CARGA

Consoante as versões, podem ser entre 8 e 12 e ajudam a manter a carga imóvel.

8. TOMADA DE 12 VOLTS NA ZONA DE CARGA

Novidade – permite a alimentação eléctrica de ferramentas no compartimento de carga.

*Disponível em opção



9



10



11

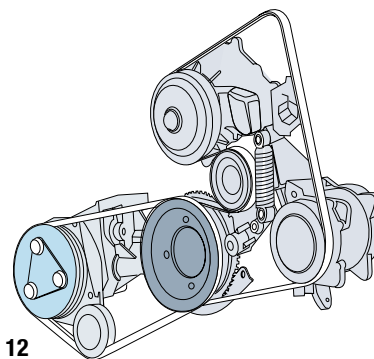

12

9. BANCO COM SUSPENSÃO

O banco do condutor com suspensão variável permite adaptar a rigidez do apoio do banco, para oferecer o melhor conforto ao condutor.

10. TACÓGRAFO DIGITAL*

Obrigatório nos veículos com PTMA superior a 3,5 toneladas.

11-12. TOMADA DE FORÇA DA CAIXA DE VELOCIDADES E TOMADA DE FORÇA DO MOTOR*

Permite canalizar a potência do motor (directamente ou através da caixa de velocidades) para fornecer energia a equipamentos do tipo grupos frigoríficos, gruas, braço hidráulico.



13



14



15

13. PISO DE MADEIRA ANTIDERRAPANTE*

Permite proteger a zona de carga do seu Novo Master, durante o transporte de mercadorias. Disponível com revestimento antiderrapante. Associado ao piso de madeira, este revestimento cuidado, graças às barras de limiar, e muito resistente protege a face interior da carroçaria até ao tecto, incluindo as portas.

14. RALENTI ACELERADO

Permite aumentar o regime do motor em 1000 rpm*, para alimentar os equipamentos eléctricos complementares instalados no veículo.
*Regulável até às 2000 rpm. Esta operação é efectuada num representante da marca.

15. RODA SOBRESSALENTE SOB A CARROÇARIA

Em todas as versões.

16. KIT DE ENCHIMENTO DOS PNEUS*

Menos volumoso que uma roda sobressalente, permite circular temporariamente até à substituição do pneu.



16

*Disponível em opção

ACESSÓRIOS

1-2-3. RÓTULA/SUPORE DE GANCHO/GANCHO MISTO

O sistema de reboque do seu Novo Master adapta-se tanto a uma rótula, como a um gancho ou até mesmo a um suporte de reboque.



1



2



3



4



5

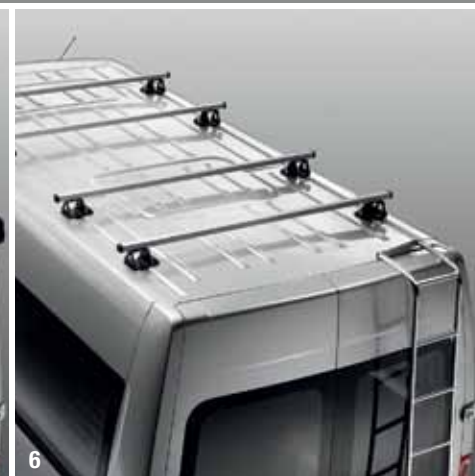

6

4-5. GALERIA DE ALUMÍNIO, CORREDOR DE PASSAGEM E ESCADA

Especialmente concebida para o Novo Master, a galeria de tejadilho em alumínio está equipada com um rolo na traseira, para facilitar o carregamento. A escada e o corredor de passagem em aço galvanizado facilitam a colocação da carga na galeria de tejadilho.

6. BARRAS DE TEJADILHO

Cada barra pode suportar uma carga até 46 kg (as barras são vendidas ao par). Carga máxima num veículo: 200 kg, incluindo o peso das barras.



7. PISO DE MADEIRA/PAINÉIS LATERAIS/CAVAS DAS RODAS

Protegem a zona de carga do seu Novo Master durante o transporte de mercadorias. O piso está igualmente disponível com revestimento antiderrapante. Todas estas protecções existem para utilização normal ou intensiva..

8. ALARME

Totalmente compatível com o sistema electrónico do seu Novo Master, o alarme Renault protege-o das tentativas de intrusão e detecta qualquer movimento na cabina (necessita de uma pré-instalação de alarme).

9. PALAS DIANTEIRAS/PALAS TRASEIRAS

Protegem a carroçaria da projecção de sedimentos e dos riscos.

10. GRELHA DE PROTECÇÃO DOS VIDROS TRASEIROS E LATERAIS

Protege das tentativas de intrusão, sem interferir com a boa visibilidade do condutor.



11. CAPAS DE BANCOS «SUPER AQUILA»

Para proteger o interior do seu Novo Master, a capa de banco «Super Aquila» em napa (revestimento têxtil) está perfeitamente adaptada ao design do banco e foi especialmente concebida para uma utilização intensiva.

12. TAPETE TÊXTEL CONDUTOR E PASSAGEIRO

Protege o piso do seu veículo do desgaste e da humidade.



13. TAPETE DE BORRACHA «NOVESTRA»

Impermeável, pode ser lavado com jacto de água.

ACESSÓRIOS

1. KIT DE NEVOEIRO

Melhora a visibilidade, em caso de nevoeiro ou chuva.



2-3. CÂMARA DE MARCHA-ATRÁS E ECRÃ DE MARCHA-ATRÁS

Permite visualizar o espaço atrás do seu Novo Master num ecrã instalado na pala de sol. Ao engrenar a marcha-atrás, a câmara transmite ao condutor uma imagem nítida, mesmo com fraca luminosidade exterior.

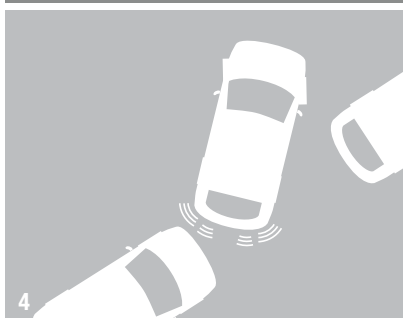

4. RADAR DE MARCHA-ATRÁS

Situado na traseira do seu Novo Master, emite um sinal sonoro para indicar a distância entre o seu veículo e o obstáculo.



5. PATILHA PARA EXTINTOR

Permite fixar um extintor de 1 ou 2 kg no habitáculo do veículo e mantê-lo no devido lugar, em caso de choque.



6. CARMINAT TOMTOM® PORTÁTIL

Calcula o melhor itinerário, dá informações de trânsito em tempo real e sinaliza a presença de radares fixos... Todas as informações são apresentadas de forma convivial no ecrã a cores de grandes dimensões.

7. KIT MÃOS-LIVRES BLUETOOTH®

Este modelo da marca Parrot é constituído por um ecrã LCD com dois microfones integrados e um cursor portátil. Afixa a agenda telefónica e a identificação do seu interlocutor.



8. AUDIO CONNEXION BOX

Esta caixa permite-lhe ouvir todas as suas músicas preferidas, através do sistema áudio do veículo, e desfrutar da sua audioteca em quaisquer circunstâncias utilizando os comandos no volante (músicas no formato mp3, quer estejam numa chave USB, num leitor mp3 ou num iPod).



9. NOTE BOX

Tenha sempre um «post-it» à mão, graças à sua Note Box.



10. ORGANIZER BOX

Posicionada ao alcance da mão, a Organizer Box constitui um pequeno espaço de arrumação muito prático.

CORES



BRANCO GLACIAR 389



VERMELHO VIVO 719



LARANJA 031



AZUL VOLGA RNQ



VERDE MOUSSE D90



AMARELO LIMÃO 396



AZUL MYOSOTIS 489



CINZENTO ESTRELA KNH



AZUL CINZENTO J47



AZUL SAVIEM 423

CARACTERÍSTICAS TÉCNICAS

	2.3 dCi 100cv	2.3 dCi 125cv	2.3 dCi 150cv
Norma de despoluição	EURO5	EURO5	EURO5
MOTOR			
Cilindrada (cm ³)		2298	
Nº de cilindros		4	
Nº de válvulas		16	
Potência máxima kW CEE (ch DIN) tr/mn	74 (100) / 3500	92 (125) / 3500	107 (150) / 3500
Binário máximo Nm CEE (tr/mn)	285 / 1250 - 2000	310 / 1250 - 2000	350 / 1250 - 2000
Tipo de injeção	Directa (turbo) Common Rail	Directa (turbo) Common Rail	Directa (turbo) Common Rail
Filtro de partículas		CATA + FAP	
CAIXA DE VELOCIDADES			
Nº de relações		6	
PNEUS			
Pneus		R16 (195-235)/(65-75)	
TRAVAGEM			
A.B.S.		Série	
ESP		Opção (Tração) / Série (Propulsão)	
CONSUMOS (DIRECTIVA EUROPEIA 99/100/CE)			
Emissões CO ² (g/km)			
	Tracção	214 a 227	226 a 233
	Propulsão	245 a 249	237 a 260
Ciclo urbano (l/100 km)		9,7 a 10,3	10,8 a 10,9
	Tracção	10,5 a 10,8	10,0 a 11,3
	Propulsão	7,2 a 7,6	7,2 a 7,8
Ciclo extra urbano (l/100 km)		8,5 a 8,6	8,3 a 9,0
	Tracção	8,1 a 8,6	8,6 a 8,9
	Propulsão	9,3 a 9,4	9,0 a 9,8
CAPACIDADE			
Capacidade do depósito de combustível (l)		80 (105 em opção)	
FG – Furgão CC – Chassis-Cabina			

LISTA DE EQUIPAMENTOS E OPÇÕES

	FURGÃO	CABINA PROLONGADA	CHASSIS-CABINA	CAIXA BASCULANTE	GRANDE VOLUME	PLANCHER CABINA
APRESENTAÇÃO EXTERIOR						
Para-choques dianteiro e traseiro cinzentos	●	●	●	●	●	●
Frisos laterais de protecção	●	●	-	-	-	-
Pintura metalizada ou nacarada	0	0	0	0	0	0
Jantes em aço 16"	●	●	●	●	●	●
Portas traseiras a 180°	●	●	-	-	-	-
Porta lateral direita Batente em chapa	-	-	-	-	0	-
Porta lateral direita deslizante em chapa	●	-	-	-	-	-
Portas traseiras vidradas a 180°	0	0	-	-	-	-
Portas traseiras vidradas a 270°	0 (1)	0 (10)	-	-	-	-
Portas traseiras em chapa a 270°	0 (1)	0 (10)	-	-	-	-
Porta lateral direita c/ vidro fixo	0	●	-	-	-	-
Porta lateral esquerda em chapa	0	-	-	-	-	-
Porta lateral esquerda com vidro fixo	0	0	-	-	-	-
Desembaciador do óculo traseiro com limpa-vidros (não disponível nas portas traseiras a 270°)	0	0	-	-	-	-
Painel lateral esquerdo c/ vidro fixo	0	●	-	-	-	-
Últimos painéis laterais vidrados	0 (12)	-	-	-	-	-
Faróis adicionais anti-nevoeiro	0	0	0	0	0	0
Faróis dianteiros de dupla óptica	●	●	●	●	●	●
Retrovisores exteriores com campo de visão dupla	●	●	●	●	●	●
Retrovisores exteriores eléctricos	●	●	-	-	-	-
Gancho de reboque	0 (13)	0 (13)	0 (13)	0 (13)	0 (13) (20)	0 (13)
APRESENTAÇÃO INTERIOR						
Volante carbono escuro	●	●	●	●	●	●
Alavanca da caixa de velocidades em carbono escuro	●	●	●	●	●	●
Alavanca do travão-de-mão em carbono escuro	●	●	●	●	●	●
Banco passageiro individual inclinável	0 (3)	-	0 (3)	0 (3)	0 (3)	0 (3)
Banco do condutor regulável longitudinalmente, em inclinação e altura	●	●	●	●	●	●
Banco do passageiro com arrumação inferior	0	0	0	0	0	0
Porta documentos escamoteável no painel de bordo	0	0	0	0	0	0
ZONA DE CARGA						
Pontos de fixação na zona de carga	●	-	-	-	-	-
Revestimento em madeira do piso carga	0	-	-	-	-	-
Revestimento em madeira dos painéis laterais completos	0	-	-	-	-	-
Revestimento em madeira dos painéis laterais a meia altura	0	-	-	-	-	-
Caixa Aberta	-	-	0	●	-	-
CONFORTO						
Isqueiro e cinzeiro nomáda	●	●	●	●	●	●
Pack Clim	0	0	0	0	0	0
Ar condicionado manual	0 (5) (19)	0 (5)	0 (5) (19)	0 (5)	0 (5)	0 (5)
Ar condicionado automático	0 (7)	0 (7)	0 (7)	0 (7)	0 (7)	0 (7)
Bancos com apoio de cabeça	●	●	●	●	●	●
Apoio de braço no banco do condutor	●	●	●	●	●	●
Aquecimento e ventilação com selector de 4 velocidades	●	●	●	●	●	●
Elevadores electricos dos vidros dianteiros, com impulsão no lado do condutor	●	●	●	●	●	●
Pack Luxe	0 (18)	0 (18)	0 (18)	0 (18)	0 (18)	0 (18)
Chave mãos-livres	0 (7)	0 (7)	0 (7)	0 (7)	0 (7)	0 (7)
SEGURANÇA						
Airbag do condutor com retenção programada	●	●	●	●	●	●
ABS com EBV e sistema de assistência à travagem de urgência	●	●	●	●	●	●
Trancamento automático das portas em movimento	●	●	●	●	●	●
Airbag passageiro	0	0	0	0	0	0
ESP - Controlo de Estabilidade Dinâmico	● / 0 (6)	● / 0 (6)	● / 0 (6)	●	● / 0 (6)	0
3ª Chave suplementar	0	0	0	0	0	0
Fecho centralizado das portas com comando à distância por rádio-frequência	●	●	●	●	●	●
Sistema anti-arranque do motor	●	●	●	●	●	●
Apoios de cabeça em todos os lugares	●	●	●	●	●	●
Cintos de segurança dianteiros de 3 pontos	●	●	●	●	●	●
CONDUÇÃO						
Volante regulável em altura	●	●	●	●	●	●
Direcção assistida	●	●	●	●	●	●
Pack Visibilidade	0	0	-	-	-	-
Sensor de chuva e luminosidade	0 (8)	0 (8)	-	-	-	-
Sensores estacionamento	0 (8) (11)	0 (8) (11)	-	-	-	-
Pack Cruise Control	0 (14)	0 (14)	0	0	-	-
Regulador de velocidade	0 (17)	0 (17)	0 (17)	0 (17)	-	-
Computador de bordo	0 (17)	0 (17)	0 (17)	0 (17)	-	-
COMUNICAÇÃO						
Pré-equipamento de rádio	●	●	●	●	●	●
Radiosat Tunner 30 W com mostrador integrado	0 (9)	0 (9)	0 (9)	0 (9)	0 (9)	0 (9)
Radiosat CD com função MP3	0 (5)	0 (5)	0 (5)	0 (5)	0 (5)	0 (5)
Radiosat CD 30W com afixação destacada	0	0	0	0	0	0
Carminat TomTom Live	0 (19)	-	0 (19)	-	-	-
Radiosat CD com funções MP3 e Bluetooth	0 (19)	-	0 (19)	-	-	-
Pack Comunicação	0	-	0	-	-	-
Cartografia Europa	0	-	0	-	-	-
OUTROS EQUIPAMENTOS						
Pack ambulâncias transporte (A1) ou deficientes (A2)	0 (15)	-	-	-	-	-
Pack ambulâncias medicalizada (B/C)	0 (16)	-	-	-	-	-
Tacógrafo digital	0 (2)	0	0 (2)	0 (2)	0	0
Tomada de força	0 (8)	0	0 (8)	0	0	0
Bloqueio do diferencial	0 (10)	0 (10)	0 (10)	0 (10)	0 (10)	-
Reservatório de combustível 105 litros	0	0	0	-	-	0

● = Série ; 0 = Opção ;

(1) Disponível unicamente nas versões L2 e L3 - (2) De série nas versões 4.5T - (3) Lotação é reduzida em 1 passageiro - (4) Implica Ar Condicionado - (5) Parte integrante do Pack Clim - (6) De série nas versões propulsão, opção nas versões tracção e incompatível com Suspensão pneumática - (7) Parte integrante do Pack Luxe - (8) Parte integrante do Pack Visibilidade - (9) Implica Pack Clim - (10) Disponível unicamente nas versões Propulsão - (11) Incompatível com o gancho de reboque - (12) Implica Painel lateral esquerdo c/ vidro fixo, Porta lateral direita c/ vidro fixo e Portas traseiras vidradas c/ abertura a 180° - (13) Implica Suspensão Pneumática e incompatível com Sistema de ajuda ao estacionamento - (14) Disponível unicamente nas versões Tracção - (15) Furgão vidrado e banco passageiro individual inclinável - (16) Porta lateral direita com vidro de abrir e banco do passageiro individual inclinável e portas traseiras vidradas - (17) Parte integrante do Pack Cruise Control - (18) Implica faróis adicionais anti-nevoeiro e Sensor de chuva e luminosidade - (19) Parte integrante do Pack Comunicação (20) Excepto versões L4.

RENAULT PRO+, ENTRE PROFISSIONAIS

Um centro de profissionais especialmente dedicado a si

A Renault criou o Renault Pro+ para satisfazer as necessidades dos profissionais. A partir de agora, tem à sua disposição um espaço de venda e pós-venda 100% dedicado às empresas. As competências, as soluções e os serviços mais pertinentes estão aqui reunidos para responder às especificidades de cada actividade.

One stop shop: Um serviço à medida da sua actividade

um serviço à medida da sua actividade. O seu centro Renault Pro+ dispõe de todos os serviços personalizados de que necessitará a partir do momento em que compra o seu veículo, novo ou usado, e durante toda a sua vida útil: ajuda-o a escolher o seu veículo de série ou transformado, o tipo de financiamento, a manutenção...

Interlocutores que falam a sua língua

Os seus interlocutores Renault Pro+ são verdadeiros profissionais com formação nas particularidades de cada actividade. Aconselham-no, estudam e propõem-lhe as adaptações dos veículos comerciais da gama Renault que mais se adequam às suas necessidades. Um interlocutor pós-venda privilegiado dedicado ao seu caso, logo a partir da entrega do veículo.

Os nossos compromissos tornam-no mais eficiente no desempenho da sua actividade.

Desde a escolha do seu veículo até à sua manutenção, o Renault Pro+ permite-lhe ganhar tempo. Esta eficácia resulta do compromisso que consigo assumem os homens e as mulheres da rede Renault.

Serviços na aquisição:

- Exposição de veículos comerciais, incluindo veículos transformados.
- Proposta sistemática de ensaio com marcação para veículos de passageiros e comerciais de série.
- Proposta comercial em 48 h, respondendo às necessidades específicas do cliente profissional*.

Serviços pós-venda:

- Horários de oficina alargados para os clientes profissionais.
- Diagnóstico rápido em caso de avaria imobilizante.
- Serviços rápidos realizados nas 8h úteis seguintes, sem marcação prévia.
- Entrega em 4h de uma estimativa de preço e de prazo para todas as reparações.
- Proposta de veículo de substituição.

Porque, na Renault, estamos convencidos que a confiança dos nossos clientes é a nossa mais sólida alavanca de desenvolvimento, com o Renault Pro+ pode realmente contar connosco!

O Renault Pro+ acompanha todos os passos da sua empresa, desde o primeiro ao último dia de vida de cada uma das suas viaturas, sempre com os conselhos mais adequados, os financiamentos mais vantajosos e a mais rápida capacidade de resposta a qualquer problema. Porque a sua empresa não pode parar, o Renault Pro+ está sempre ao seu lado para que o seu negócio esteja sempre em movimento.

Conheça-nos em www.empresas.renault.pt e veja a diferença de um serviço pensado, criado e desenvolvido ENTRE PROFISSIONAIS.



QUEM MELHOR QUE A RENAULT PARA ACOMPANHAR O SEU RENAULT?

AS GARANTIAS

A contar da data de entrega, cada veículo Renault beneficia de uma **Garantia Contratual** de 2 anos sem limite de quilometragem, compreendendo a reparação e a assistência gratuitas. Contra os defeitos de pintura e a corrosão, o seu veículo dispõe de **garantias** que vão de 3 a 12 anos.

A Renault assegura-lhe custos de utilização reduzidos com modelos reparáveis ao menor custo e que beneficiam de uma excelente protecção contra furto e arrombamento (excelentes resultados nos testes "Danner" et "Thatcham").

O FINANCIAMENTO

A **Renault Gest (Grupo RCI Banque)** é a financeira da marca Renault e da sua Rede de Concessionários. Pelo facto de estar presente em toda a Rede de Concessionários Renault e devido a ser pioneira em Portugal na sua actividade, acumulando uma vasta experiência, a **Renault Gest** assume-se como verdadeira especialista no ramo automóvel. Com efeito, a Renault Gest propõe-lhe uma vasta gama de soluções de financiamento. Desde as soluções mais tradicionais, Leasing ou Crédito, sempre com condições competitivas e diferenciadoras, até às soluções "chave na mão". Neste conceito, o AOV (Aluguer Operacional de Viaturas) da Renault Gest oferece-lhe, caso se trate de uma Empresa, a simplicidade e a despreocupação ao integrar, além do financiamento, os serviços que melhor se adaptam à sua realidade: manutenção, viatura de substituição, seguro automóvel, assistência em viagem, substituição de pneus, entre outros.



SERVIÇO RELAÇÃO CLIENTE

OS CONTRATOS DE SERVIÇO

Para lhe proporcionar ainda mais serenidade, a Renault propõe-lhe prolongar a garantia de origem e alargar as prestações de assistência.

A **Extensão de Garantia Renault** prolonga a garantia até 3 anos / 60.000 kms ou até 4 anos / 100.000 kms a contar da data de matrícula. O primeiro a ocorrer determina o final de contrato. Durante o período de vigência, a sua mobilidade está assegurada pelo serviço Renault Assistência 24 Horas, 7 dias por semana. A Extensão de Garantia Renault pode ser subscrita nos 12 primeiros meses a partir da data de entrega do seu veículo.

A **Extensão de Garantia mantém-se válida** mesmo em caso de revenda da viatura o que constitui um factor importante na valorização da mesma. O **Contrato de Manutenção** permite-lhe durante 5 anos ou até aos 200.000 Kms, esquecer todas as preocupações com a manutenção e a reparação, graças a prestações adicionais adaptadas ao seu perfil de utilizador, como sejam as despesas de manutenção e de desgaste normal.

A ASSISTÊNCIA EM VIAGEM RENAULT

Para uma desempanagem no local ou reboque até à oficina mais próxima, a **Renault Assistência** encontra-se à sua disposição no número verde **800 24 07 07**.

OS SERVIÇOS DA REDE RENAULT

Ninguém está em melhor posição que a Renault para cuidar, equipar e reparar o seu Renault. Os Serviços **Renault Minuto** (Serviços Rápidos sem Marcação) e **Renault Carroçaria Rápida** (trabalhos de pintura, ópticas, pára-brisas, chapa...) asseguram a melhor qualidade de manutenção e de reparação.

A **Renault Rent** permite-lhe alugar, por um curto período, um veículo particular ou comercial ligeiro.

Para personalizar o seu veículo, tem à sua disposição uma completa **gama de acessórios Renault**, que lhe possibilita personalizar o seu Novo Renault ao seu gosto e de acordo com as suas necessidades.

A Renault tem à sua disposição diferentes meios para o ouvir e informar:

– número Azul: 808 20 2001 (segunda a sexta-feira, das 9h às 19h)

– e-mail: contacto.cliente@renault.pt

– site Internet: www.renault.pt

– correio: Renault Portugal SA, Lagoas Park - Edifício 4, Apartado 101 - 2740-267 Porto Salvo - PORTUGAL

GAMA RENAULT VEÍCULOS COMERCIAIS



RENAULT, Nº1 EM VEÍCULOS COMERCIAIS LIGEIROS NA EUROPA DESDE 1998

(www.renault.pt)



Tudo fizemos para que o conteúdo da presente publicação seja exacto à data da sua impressão. Este documento foi realizado a partir de veículos de pré-série ou de protótipos. No âmbito da estratégia de melhoria contínua de produtos, a Renault reserva-se o direito de, a qualquer momento, introduzir modificações aos veículos aqui representados. Estas modificações serão transmitidas à nossa rede de concessionários, nos melhores prazos. Para conhecer as últimas evoluções, por favor dirija-se ao seu concessionário. Devido a limitações técnicas de impressão, as cores reproduzidas neste documento poderão ser ligeiramente diferentes das cores reais da pintura das viaturas ou dos materiais dos revestimentos interiores. Reservamos todos os direitos. A reprodução sobre qualquer forma ou por qualquer meio, seja da globalidade ou de um extracto da presente publicação está interdita sem uma autorização por escrito da Renault.